

POSZUKIWANIE NOWYCH MECHANIZMÓW OCHRONY KONKURENCJI

KONKURENCYJNOŚĆ W OTOCZENIU PROSUMENTA

SEGMENT INTEGRATORÓW USŁUG OPERATORSKICH
BROKERSKIE USŁUGI OPTYMALIZACJI OPŁAT



DR INŻ. JAROSŁAW TWORÓG

OTOCZENIE PROSUMENTA



Schemat mikro-instalacji OZE

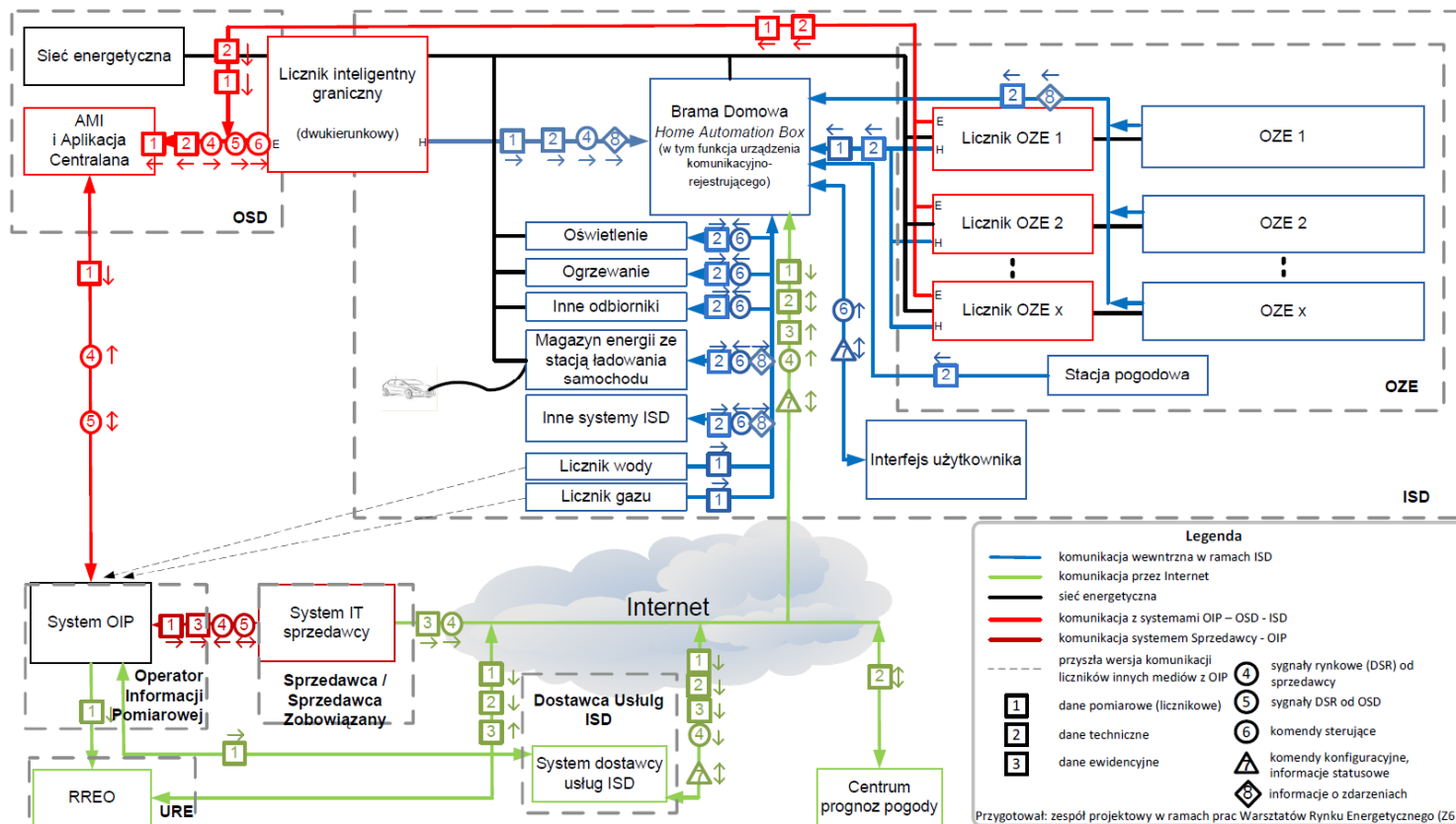

SŁABNIĄCA OCHRONA
KONKURENCJI
NA RYNKU
PRODUKTÓW I USŁUG
OPERATORSKICH

ABONAMENTY, OPŁATY STAŁE:

WODA, CIEPŁO, GAZ
EN. ELEKTRYCZNA
ENEGIA CIEPLNA
TELEFON, RTV

TRANSMISJA DANYCH
USŁUGI STEROWANIA
RATY
SERWIS

BLOKADA ROZWOJU
E-USŁUG

SŁABA KONKURENCJA = INWAZJA BILLINGU



INTEGRACJA/SPRZEDAŻ

GRA w TARYFY i UMOWY:

- Wymiana pakietów taryfikacyjnych
- Utrudnianie dostępu do danych pozwalających na analizę potrzeb i struktury konsumpcji

ZAWIODŁY DOTYCHCZASOWE SPOSOBY WZMACNIENIA KONKURENCJI NA RYNKU PRODUKTÓW I USŁUG SIECI INFRASTRUKTURALNYCH

REGULATORZY POWRÓCILI DO KONTROLI TARYF

OPERATORZY SIECI/TRANSP.

MNOŻENIA SKŁADNIKÓW:

- Opłata stała dystrybucyjna
- Opłata zmienna dystrybucyjna
- Opłata abonamentowa
- Opłata jakościowa
- Opłata pakietowa
- Opłata za gotowość
- Opłata za wznowienie
- Opłata z przyłączenie
- Opłata za odłączenie
- Opłata dzierżawy sprzętu

PRZENOSZENIE KOSZTÓW INWESTYCJI:

- Zmuszanie do inwestowania w elementy sieci, za użytkowania których pobierane są potem opłaty
- Wymuszanie opłat za urządzenia dostępne

DOSTAWCY/PRODUKCJA

PRODUKTY I USŁUGI

- Woda
- Energia elektryczna
- Energia ciepła
- Gaz
- Prawa autorskie
- Usługi komunikacji elektronicznej
- Naprawa / konserwacja
- Usługi finansowe
- **Usługi integracji**

W TEJ GRZE PROSUMENT POTRZEBUJE POMOCY - ROŚNIE PRZESTRZEŃ DLA USŁUG BROKERSKICH

METODY OCHRONY KONKURENCJI



1

KONTROLA I ZAPOBIEGANIE NADMIERNEJ KONCENTRACJI PIONOWEJ I POZIOMEJ
Fragmentacja łańcucha wartości – Konkurencja operatorów infrastruktury – Neutralny broker - integrator

2

KSZTAŁTOWANIE OTOCZENIA PRAWNEGO
Taryfikacja w oparciu o koszty - Dostęp do rynku – Dostęp do kredytów i gwarancji

3

WSPIERANIE KONKURENCJI TECHNOLOGII I MODELI BIZNESOWYCH
Finansowanie dotacji, kredytów i gwarancji dla innowacyjnych przedsiębiorstw i technologii

4

KONTROLA BEZPOŚREDNIA UMÓW, KOSZTÓW, CENNIKÓW
Sprawne, ale antyinnovacyjne, mechanizmy ochrony konsumenta w warunkach braku konkurencji

KONKURENCYJNOŚĆ = INNOWACYJNOŚĆ = OCHRONA PRZED KRYZYSEM = WZROST GOSPODARCZY

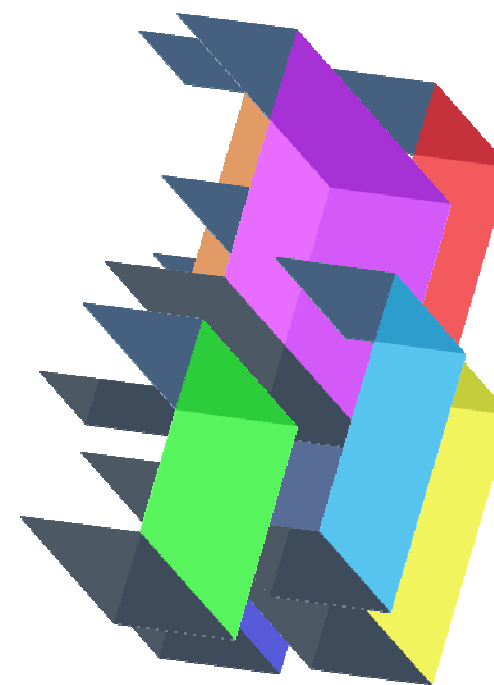

Dziękuję za uwagę

WWW.KIGEIT.ORG.PL